



Yarım Asırlık Güven, Bilgi ve Tecrübe

HİDRO-MAK, 1961'den bu yana, araç üstü ekipman imalatı, yedek parça temini ve tamir-bakım servisi gibi alanlarda hizmet vermektedir. Geçen yarım asır boyunca dünyadaki ve teknolojiadaki değişimleri yakından takip eden HİDRO-MAK, bugün sektörünün öncü ve en büyük üstyapı üreticilerinden biridir.

Profesyonel Ekip, Geniş Üretim Kapasitesi

Mühendislik bölümünden üretim bandına, satış ekibinden yönetim kadrosuna HİDRO-MAK, konusunda uzman 100 kişilik kadrosuyla 7000 m²'si kapalı, toplam 11000 m²'lik bir alanda, müşteri ihtiyacını en hızlı şekilde karşılayacak altyapıya sahiptir.

Yüksek Kalite, Fonksiyonel Tasarım

Rusya'dan Güney Afrika'ya, İtalya'dan Azerbaycan'a, Portekiz'den Suudi Arabistan'a kadar 40'a yakın ülkeye satış gerçekleştiren ve toplam imalatının % 45'ini yurtdışına ihraç eden HİDRO-MAK, uluslararası standartlardaki üretim gücüyle tüm dünyada kabul görmektedir.

A Half Century Reliability, Knowledge and Experience

HİDRO-MAK gives render service in body-upfit equipment manufacturing sector (that can be applied on vehicles), spare part supply and repair and maintenance services to their customers since 1961. Through the half century, HİDRO-MAK, which follows closely changings in the world and also in technology, today it is one of the biggest and pioneer producing companies.

Professional Team, High Production Capacity

From its engineering department to production line, from its sale team to its management staff, HİDRO-MAK is in the area of 7000 m² of closed, total area is 11000 m², has the basis capacity for fulfilling the customers' needs with its 100 people of employees.

High Quality, Functional Designment

Close by 40 country, from Russia to South Africa, from Italy to Azerbaijan, from Portugal to Saudi Arabia, HİDRO-MAK lands a sale that export to the abroad. HİDRO-MAK, whose manufacture power on international standard be accepted throughout the world, exports % 45 of its total production.



HİDRO-MAK

www.birincicadde.com.tr



Kancalı Kaldırıcı

Kancalı kaldırıcı kapalı ya da açık konteynerların, kamyon üzerine alınıp taşınması amacıyla yapılmıştır. DIN 30722 normuna göre olan konteyner araç üzerine alınır ve özel kilitleme mekanizması ile kilitlenir ve taşımaya hazır hale getirilir. Yükleme işlemi konteyner yerde iken katların kaldırma kolunun açılması kancanın pime geçmesi ve makara sistemi yardımı ile katların kaldırma kolunun konteyneri aracın üzerine çekmesi ile olur. Aynı zamanda açılı devirme işlemi de gerçekleştiren kaldırma kolunu, konteyneri araç üzerinden yer bırakılması için tekrar açılır, konteyneri yer bırakır ve kapanır. Kapasite olarak 8-26 ve 34 ton kaldırma kapasiteli kancalı kaldırıcılar ve bunlara uygun konteynerler üretilmektedir.

Hooklift

Working principle of hook lift is to take open or closed container on its platform and to transport them to final destination. These open and closed containers which are according to DIN 30722 are taken on platform, locked with special locking mechanism and will be ready for transportation. Hooklift made for take on the truck and transport open or closed containers. According to DIN 30722 norm container take on the vehicle, locks with special lock mechanism and gets ready to transport. Loading process, when the container is on the ground, with opening lifting arm, hook fits into the gib and with the help of roller system, pulls the container on the vehicle by folding lifting arm. At the same time the lifting arm practises topple process, again opens for put down the container from on the vehicle, puts down the container and closes. Hook lift can be produced according to capacity varies between 8-26 tone and 34 tone and also suitable containers can be manufactured that are technical responsive to mentioned hook lift capacities.

Teknik Özellikler Technical Specifications			
KASA BOYU (mm) BODY LENGHT (mm)	3800-5000	5000- 6000	6000-7300
Kaldırma Kapasitesi (kg) Lifting Capacity (kg)	8000	26.000	34.000
Devirme Açısı Lifting Degree	45-50°	45-50°	45-50°
Yağ Tankı Kapasitesi (lt) Oil Tank capacity (lt)	120	140	140
Çalışma Zamanı Operation cycle (sn)	65	140	160
Kasa Ağırlığı Body Weight	2500-3200	2900-3200	3200-4000
Kanca Yüksekliği (mm) Hook Height (mm)	950	1600	1600
Kumanda Sistemi Control System	Mekanik mechanic	Mekanik mechanic	Mekanik mechanic
Hidrolik Yağ Pompası Hydraulic lubricating oil pump	65 H	85 H	85 H
Kanca Ağırlığı Hook Weight	1150	1350	1350

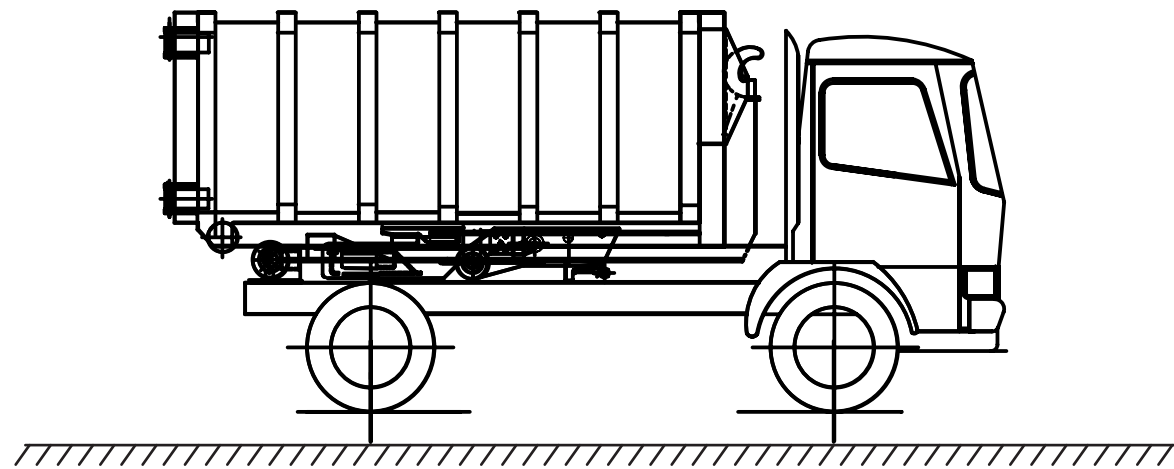

HİDRO-MAK önceden haber vermeksizin ürünler üzerinde değişiklik yapma hakkına sahiptir.
HİDRO-MAK reserves the right to make changes to these specifications at any time without prior notice.

HİDRO-MAK Ford ve Mercedes markalarının onaylı üstyapıcısıdır.
HİDRO-MAK is notified bodyupfit manufacturer of the brands of Mercedes and Ford